



# **ESPECIFICACIONES TÉCNICAS**

**MINICARGAS**

**MODELO MTH**

**APLICACIÓN** Transporte vertical de cargas medias en el ámbito de la Industria y el sector Servicios, estando situado el nivel de parada enrasado con el suelo de manera que se facilite la introducción de la carga mediante el uso de carretilla de mano o bien se transporten carros dentro del elevador; en concreto puede funcionar como:

- Monta-carritos (en lavandería, hoteles, ...)
- Montacargas (en almacenes, tiendas, .....

**NORMATIVA** El elevador es conforme a la Directiva de Máquinas 98/37/CE, con marcado CE, permitiendo su comercialización en cualquier país de la Comunidad Europea.

**CARACTERÍSTICAS**  
**MODELO MTH**

<b>CARGA</b>	<b>MTH 300</b> 200 Kg y 300 Kg
<b>VELOCIDAD</b>	<b>Hidráulico</b> 0.2 m/s ó 0.3 m/s
<b>RECORRIDO</b>	<b>Hidráulico</b> Hasta 12 metros.
<b>PARADAS</b>	Hasta 12 paradas
<b>TIPO DE ACCIONAMIENTO</b>	<b>Hidráulico</b> , de acción indirecta con relación diferencial 2:1. Cilindro de simple efecto con tope interior, con válvula de seguridad para caso de rotura de tubería unida directamente al cilindro. Posibilidad de válvula paracaídas de cierre progresivo y regulación exterior -opcional bajo pedido- Émbolo formado por vástago macizo cromado, acero Fe 510 C. Camisa formada por tubo de espesor apropiado, tubo DIN 2391 acabado BK, acero St-52 Central hidráulica compacta formada por tanque de aceite, grupo moto-bomba y bloque distribuidor con elementos de seguridad y control.
<b>TUBERÍAS</b>	Para tipo de accionamiento hidráulico <b>Rígida</b> , tubo según DIN 2391, material acero St-37.4 (NBK), longitud estándar 3 m. <b>Flexible</b> , manguera hidráulica de doble malla metálica con racores montados -opcional bajo pedido-
<b>GUIADO</b>	Mediante dos guías calibradas T65/A según ISO 7465
<b>SUSPENSIÓN</b>	<b>Hidráulico</b> Cadenas de rodillos de simple hilera según DIN 8187, MTH-300: 2 cadenas 1/2" , carga de rotura 18.2 KN. MTH-500: 2 cadenas 3/4" , carga de rotura 29.5 KN

**CABINA**

**ACABADO** **Acero inoxidable.** AISI-441, posibilidad de AISI-316 (uso alimentario)  
**Chapa pintada.** Pintura epoxi-poliéster de tratamiento en horno.  
Color Estándar: Gris claro. Testura rugosa.

DIMENSIONES	Estándar		No Estándar			
	A, B	H	A, B min.	A, B max.	H min.	H max.
	x 50	1200	700	1200	800	1400

**A, B** Dimensiones Nominales de Cabina.  
**H** Altura Útil de Cabina.

**DISPOSICIÓN DE EMBARQUES** Estándar: Tipos de Montaje de Cabina 1,2,3,4 y 6.

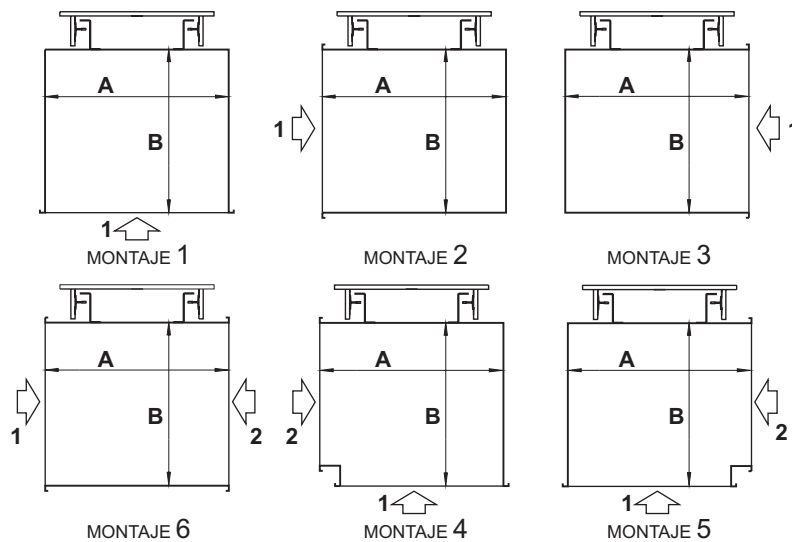

**BANDEJAS INTERMEDIAS** Bandejas intermedias desmontables en chapa pintada o acero inoxidable. - Opcional bajo pedido.-

**PUERTAS EN CABINA** Barra inclinada con retenedor para evitar el desplazamiento de cargas con ruedas, con contacto eléctrico..  
Posibilidad de puertas tipo guillotina o de rejillas tipo fuelle.

<b>PUERTAS DE PLANTA</b>	Estándar, batiente manual. Posibilidad de puerta de guillotina. Con enclavamiento mecánico (cerradura) y control eléctrico de cerradura (contacto de seguridad), y contacto eléctrico de control de hoja cerrada (contacto de presencia, de seguridad). Se suministra Leva Electromecánica de 230 V AC, para desenclavamiento.
<b>ACABADO</b>	<b>Acero Inoxidable.</b> AISI-441, posibilidad de AISI-316 (uso alimentario). <b>Chapa pintada.</b> Pintura epoxi-poliéster de tratamiento en horno. Color Estándar: Gris claro, textura rugosa.
<b>DIMENSIONES</b>	Paso libre según montaje y dimensiones de cabina ( <i>Ver Figuras 1,2,3 y 4</i> ). Altura libre igual a la altura útil de cabina (H).
<b>PROTECCIÓN CONTRA EL FUEGO</b>	Todas las puertas batientes son cortallamas PF-60. Posibilidad de puertas de guillotina cortallamas PF-60 – opcional bajo pedido -. En caso de acabado en pintura se suministran con una imprimación ignífuga.
<b>ACCIONAMIENTO AUTOMÁTICO</b>	Opcional bajo pedido para el tipo guillotina Apertura automática de las puertas al llegar la cabina a planta. Pedal para llamada de cabina o apertura de puerta. Cierre de puerta mediante pulsación del pedal o pulsador de la planta donde se encuentre situada la cabina.
<b>TRAMPILLA DE INSPECCIÓN</b>	<b>Hidráulico.</b> Sin trampilla, central hidráulica fuera del hueco.

<b>ALIMENTACIÓN ELÉCTRICA</b>	230 V ±5% Trifásico/Monofásico, 50/60 Hz 400 V ±5% Trifásico, 50/60 Hz Posibilidad de otras tensiones
-------------------------------	---

<b>CONTROL</b>	Maniobra de tipo automática simple mediante placa de relés, en corriente continua rectificada a 24 V. Botoneras con pulsadores de llamada y envío a todos los niveles de parada; indicadores luminosos de ocupado, puerta abierta y de cabina presente. Dispositivo acústico de aviso de llegada.
----------------	---

**POTENCIA** La potencia máxima instalada y el consumo máximo nominal a 400V, según la carga y la velocidad nominal, son los siguientes:

	200 Kg	300 Kg	400/500 Kg
Hidráulico, 230/400 V Trifásico, v=0,2m/s	1.5 kW / 5.9 A	1.5 kW / 5.9 A	2.2 kW / 8.3 A
Hidráulico, 230/400 V Trifásico, v=0,3m/s	2.2 kW / 8.3 A	2.2 kW / 8.3 A	3.0 kW / 11.2 A
Hidráulico, 230 V Monofásico, v=0,2m/s	1.5 kW / 9.8 A	2.0 kW / 14.5 A	-
Hidráulico, 230 V Monofásico, v=0,3m/s	2.0 kW / 14.5 A	-	-

**INSTALACIÓN****INSTALACIÓN EN  
HUECO****Fijación a muro - estándar -**

Se suministran anclajes para fijar los soportes de las guías a una de las paredes del hueco. La pared debe ser de hormigón o ladrillo macizo para que los anclajes se agarren bien. En caso de paredes de ladrillo hueco se deberán prever perfiles metálicos empotrados para soldar los soportes de guías o bien emplear pasamuros si la pared es accesible desde el lado posterior. En las instrucciones de montaje se especifican las reacciones sobre anclajes de las guías.

**Estructura autoportante - opcional -**

Estructura de acero, pintada en epoxi-poliéster de tratamiento al horno resistente a la oxidación. Facilita la instalación y permite el cerramiento posterior del hueco sin trabajo de albañilería. Requiere anclajes horizontales al edificio.

**INSTALACIÓN  
ELÉCTRICA**

Botoneras incorporadas en las puertas de planta.

Instalación eléctrica premontada y lista para ser enchufada, interconexionando las distintas plantas mediante mangueras eléctricas provistas de conectores.

**INSTALACIÓN  
HIDRÁULICA**

Se suministra toda la canalización y los racores necesarios para realizar la instalación hidráulica. En caso de tubería rígida, ésta es suficientemente maleable para conformar los codos que sean necesarios, por lo que no se suministran codos para empalme de tuberías.

**CUARTO DE  
MÁQUINAS**

**Hidráulico:** Se prevé colocar la central hidráulica a una distancia máxima de 10 m desde la entrada de aceite al cilindro; consultar en caso de que se requiera colocarla a una distancia mayor. Las dimensiones para la central y el cuadro son 390x245x600 y 300x400x150, respectivamente.

**DIMENSIONES  
DE HUECO**

Según disposición de embarques, dimensiones de cabina, tipo de accionamiento y opción de estructura portante (*ver Figuras 1, 2, 3, 4*).

Figura 1. Dimensiones Mínimas de Hueco en Alzado.  
 Hidráulico.

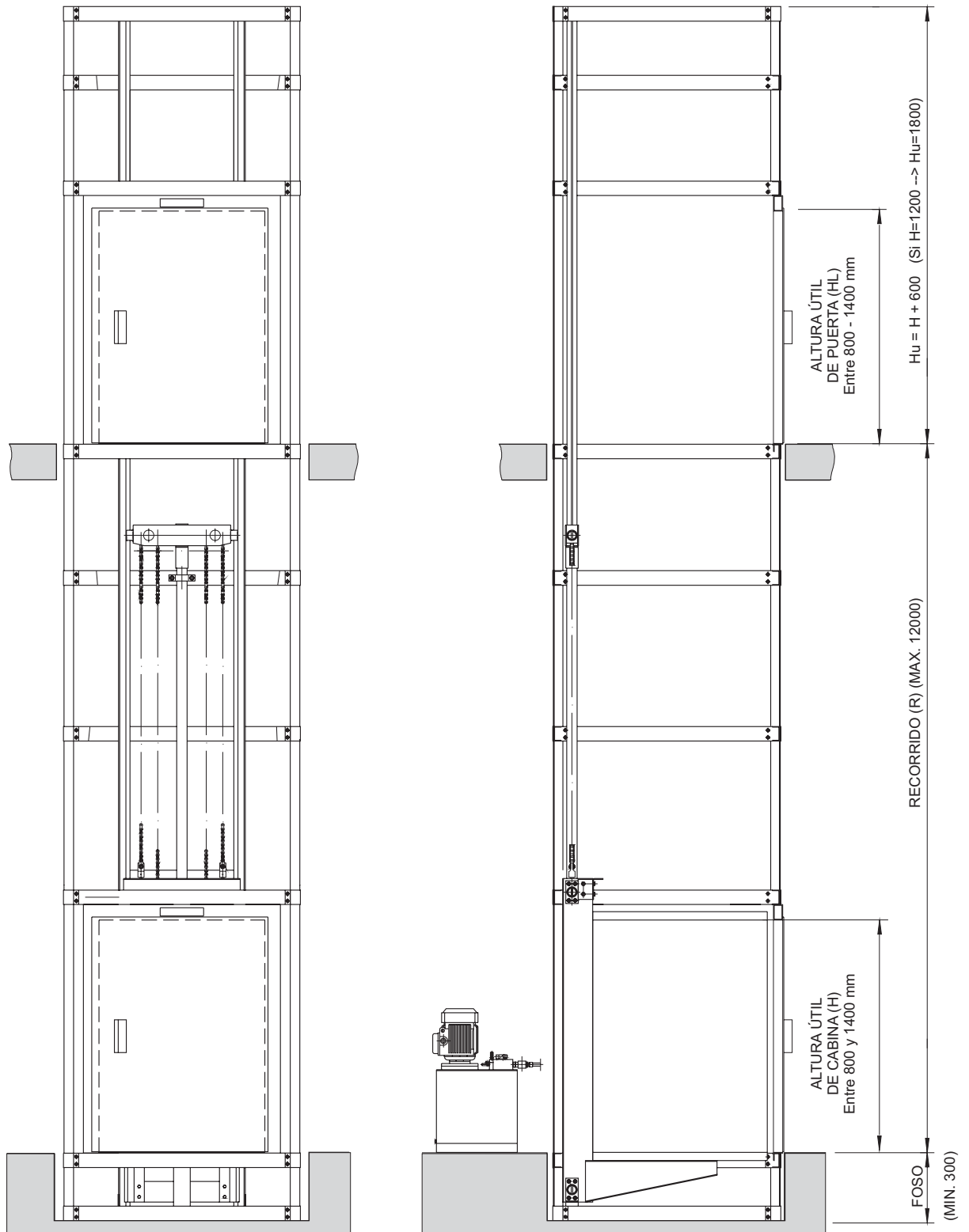

**Figura 3. Dimensiones en Planta.**  
 Tipo de Instalación: **Fijación a Muro.**

Nº Montaje Cabina MTH	A mm				B mm
	Puertas en embarque 1		Puertas en embarque 2		
	Mano Dcha	Mano Izqda	Mano Dcha	Mano Izqda	
<b>1 (embarque frontal)</b>	700 - 1200		-	-	700 - 1200
<b>2 (embarque lateral)</b>	1000 - 1200	750 - 1200	-	-	
<b>3 (embarque lateral)</b>	750 - 1200	1000 - 1200	-	-	
<b>4 (doble embarque 90°)</b>	-	1000 - 1200	1000 - 1200	-	
<b>5 (doble embarque 90°)</b>	1000 - 1200	-	-	1000 - 1200	
<b>6 (doble embarque 180°)</b>	1050 - 1200	750 - 1200	750 - 1200	1050 - 1200	

**Sup. Máxima (A x B) = 1.2 m<sup>2</sup>**

(\*) En las disposiciones de doble embarque a 90° las manos de las puertas quedan restringidas en función del embarque. Hay que tener en cuenta que no se puede montar la leva en un Esquinero de la cabina.

(\*\*), Si A < 1050 mm, la leva de apertura de puertas no podrá colocarse en el lado de las guías.

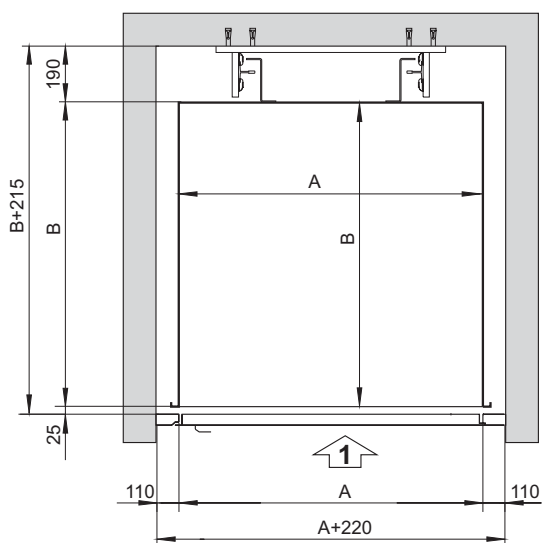

Montaje 1

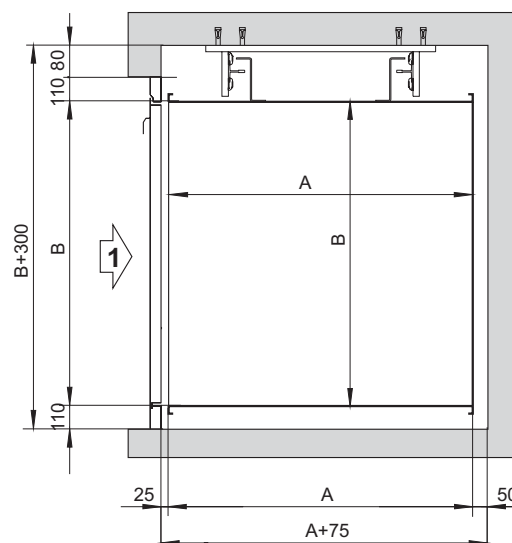

Montaje 2-3

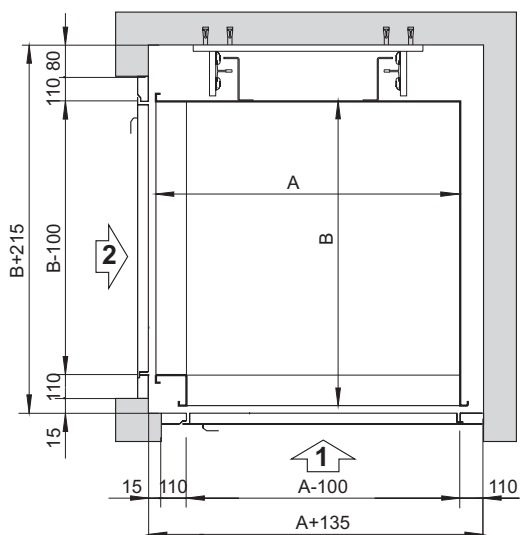

Montaje 4-5

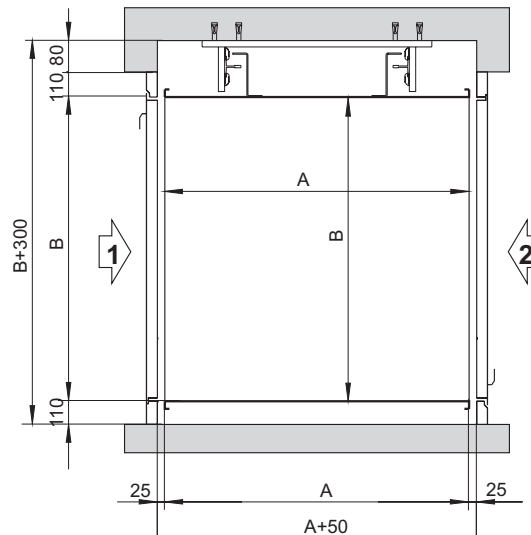

Montaje 6

**Figura 4. Dimensiones en Planta.**  
 Tipo de Instalación: **Estructura Portante.**

Nº Montaje Cabina MTH	A mm				B mm
	Puertas en embarque 1		Puertas en embarque 2		
	Mano Dcha	Mano Izqda	Mano Dcha	Mano Izqda	
<b>1 (embarque frontal)</b>	700 - 1200		-	-	700 - 1200
<b>2 (embarque lateral)</b>	1000 - 1200	750 - 1200	-	-	
<b>3 (embarque lateral)</b>	750 - 1200	1000 - 1200	-	-	
<b>4 (doble embarque 90°)</b>	-	1000 - 1200	1000 - 1200	-	
<b>5 (doble embarque 90°)</b>	1000 - 1200	-	-	1000 - 1200	
<b>6 (doble embarque 180°)</b>	1050 - 1200	750 - 1200	750 - 1200	1050 - 1200	

**Sup. Máxima (A x B) = 1.2 m<sup>2</sup>**

- (\*) En las disposiciones de doble embarque a 90° las manos de las puertas quedan restringidas en función del embarque. Hay que tener en cuenta que no se puede montar la leva en un Esquinero de la cabina.
- (\*\*), Si  $A < 1050$  mm, la leva de apertura de puertas no podrá colocarse en el lado de las guías.
- (\*\*\*) La proyección en planta de las puertas de piso, invade 10 mm la proyección interna del hueco

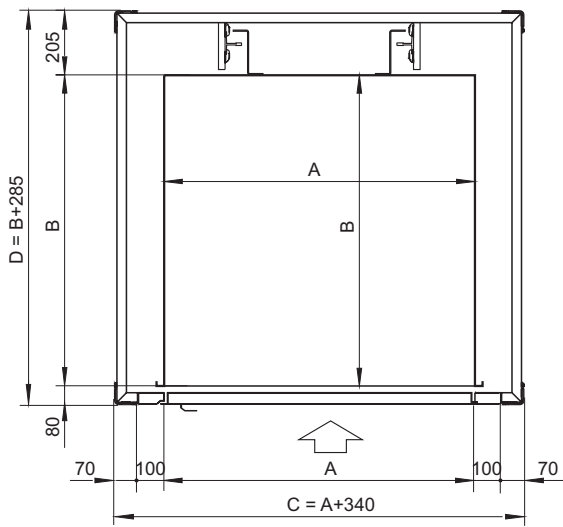

Montaje 1

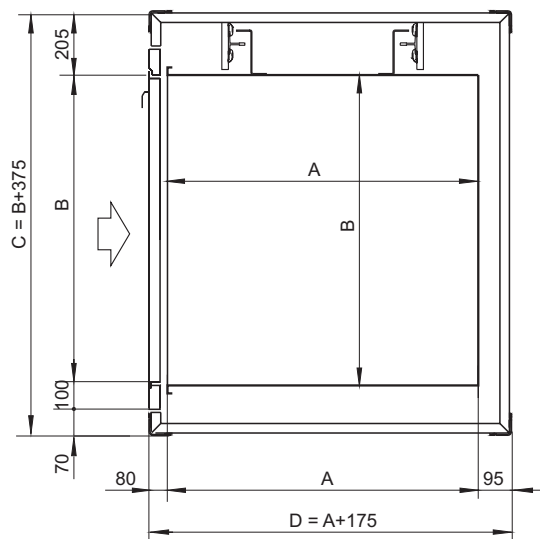

Montaje 2 - 3.

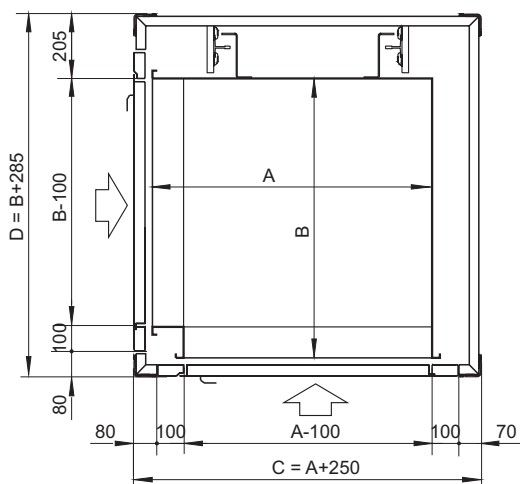

Montaje 4 - 5

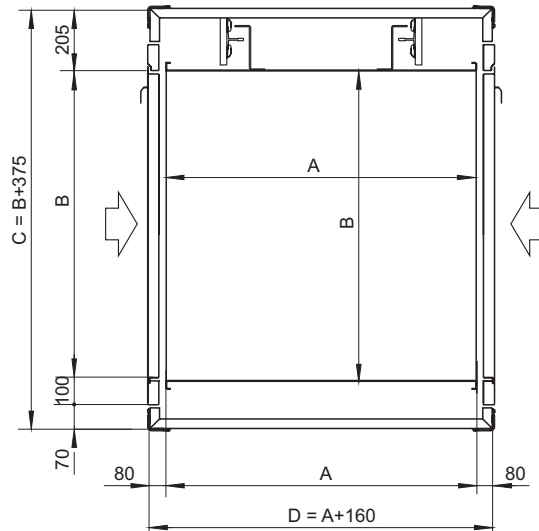

Montaje 6